

• совершенствование навыков работы с ПЭВМ и системой КОМПАС График.



Рисунок 1- Документы проекта, выполненные в системе КОМПАС-ГРАФИК

В заключение хочется сказать следующее: по мере работы с системой Компас можно убедиться, что эта программа по праву считается одной из наиболее удобных и вызывающий неподдельный интерес у студентов. Мы согласны с мнением организаторов студенческого конкурса «Будущие АСы компьютерного 3D-моделирования» - именно вузовская аудитория более других интересуется новыми идеями, новыми возможностями в области САПР, стремится изучать опыт коллег, сравнивать результаты. По энтузиазму и результативности студенты уже обгоняют профессионалов[2].

Список использованной литературы:

1 Вербицкий А.А. Активное обучение в высшей школе: контекстный подход. - М.: Высшая школа, 1991. - 207 с.
 2 Калягина О. Где готовят будущих асов 3D-моделирования //САПР и графика.-2006.-№8.

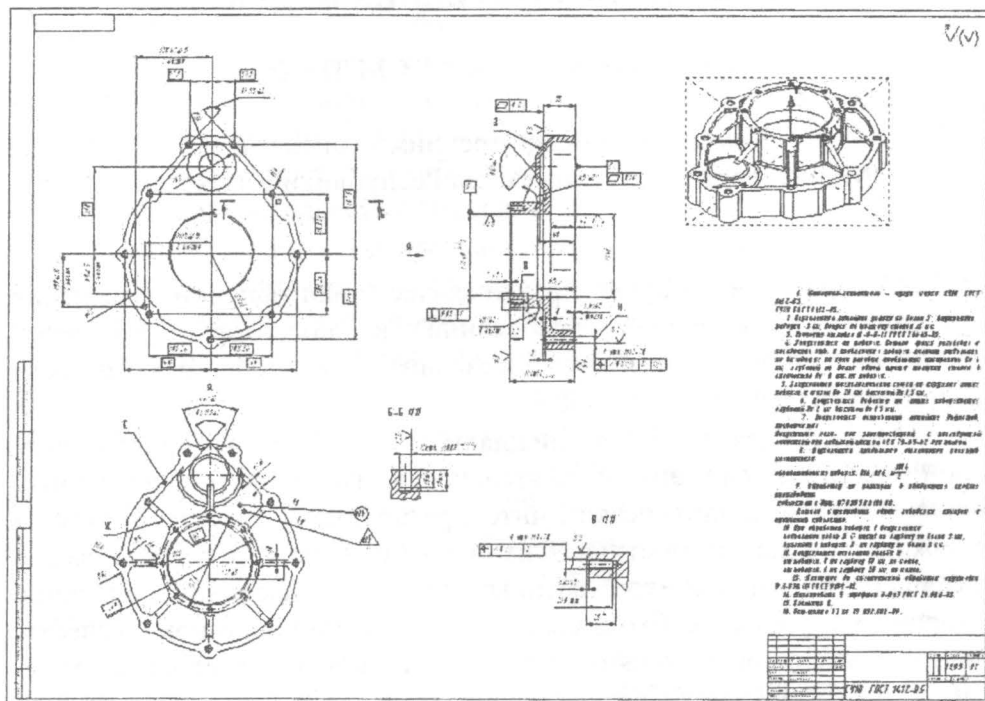
ФОРМИРОВАНИЕ ТРЕБОВАНИЙ К ПОДГОТОВКЕ ОФИЦЕРОВ ВНУТРЕННИХ ВОЙСК

Руслан Фатихович ЖАКСЫЛЫКОВ

Командующий Внутренними войсками
Министерства внутренних дел Республики Казахстан

Одним из научно-практических направлений решения проблемы формирования требований к подготовке офицеров Внутренних войск, является создание моделей деятельности специалистов разных профилей.

Модель деятельности специалиста [1, 2, 3, 4] представляет собой описательный аналог деятельности, где в формализованных конструкциях и аналитических интерпретирующих текстах отражены ее важнейшие характеристики. Она ориентирована на изучение сферы деятельности выпускников военных учебных заведений, описание условий их службы, необходимых знаний и умений, навыков и качеств. Модель деятельности должна дать исчерпывающий ответ на вопрос о том, что же требуется специалисту для его успешного функционирования (т.е. чему его учить).

В отношении специальных знаний и умений одной из форм такой модели является квалификационная характеристика (КХ). Она является основанием для разработки учебных планов, организации учебного процесса в вузах, планировании подготовки, распределения и использования специалистов.

В настоящее время существуют различные подходы и взгляды на методологию ее построения. Как показывает анализ работ [1, 2, 3, 4, 5, 6] и др., для сложившейся практики формирования требований стал традиционным подход, при котором основанием для их выявления служили модели деятельности специалистов на так называемых базовых должностях. В частности, для специальностей «ВВ МВД РК Военное и административное управление» таковыми являлись: командир батальона, начальник штаба полка (соединения), заместитель командира полка (соединения), командир полка, начальник и офицеры оперативного отделения (отделов) штаба соединений.

Так, в основу профессиографического исследования деятельности слушателей Внутренних войск в Национальном университете обороны, был положен подход, суть которого заключалась в следующем. Исходя из функций, выполняемых специалистом, формировался перечень ситуаций деятельности, далее – типовых задач, которые он должен решать, и соответствующих способов их решения.

Это позволило описать содержание основных типовых задач, выявив совокупность необходимых психофизиологических и профессиональных качеств офицера.

При этом, анализ деятельности военных специалистов предполагал установление следующих ее параметров: направления военно-профессиональной деятельности и иерархической структуры наиболее существенных задач, которые приходится решать офицеру-специалисту на конкретном служебном месте; предметная структура деятельности (цель, собственно предметы и средства деятельности) по каждой из выделенных задач; методы, обобщенные алгоритмы и способы решения типовой профессиональной задачи; функциональная (видовая) характеристика действий офицера-специалиста при решении конкретных задач и деятельности в целом согласно функциональным обязанностям.

В основу методики исследования был положен анализ профессиональных задач с целью определения уровня их сложности, необходимого для определения уровня подготовки офицера.

Иерархическое строение деятельности конкретного специалиста должно позволить проектировщикам целей образования увидеть уровни этого строения, установить направления и перечни профессиональных задач, которые являются типовыми для деятельности, выделить виды действий и операций, имеющих единую типологию алгоритмов, единые принципы и закономерности в исполнении.

Предложенная методология обеспечивает решение проблемы формирования требований к содержанию обучения.

Наиболее целесообразным подходом в решении данной проблемы сегодня, представляется создание моделей «полей деятельности» офицеров Внутренних войск.

В научно-педагогической литературе [7, 8, 9 и др.] встречается понятие «профессиональная среда деятельности» и есть определенные разработки по формированию их моделей для различных специалистов.

Содержание профессиональной деятельности офицеров определяется: его основными функциями; профессиональной средой, в которой он выполняет свои функциональные обязанности.

При этом, под «профессиональной средой» понимаются объекты, средства и управляющие органы деятельности [7].

В исследовании Акентьева С.П. [9] для анализа профессиональной деятельности также применен методологический подход, основу которого составляет исследование функций, задач, направлений, объектов деятельности и др. условий и факторов, составляющих профессиональную среду деятельности офицеров технического обеспечения. Такой подход к анализу вполне приемлем, и позволяет создать более полное представление о специфике деятельности специалиста технического обеспечения. Вместе с тем, для офицера Внутренних войск наиболее точное описание профессиональной среды деятельности может быть достигнуто путем разработки «поля деятельности специалиста».

Что же представляет собой «поле деятельности», и какова методология его разработки?

Эта модель характеризуется такими понятиями, как: цель деятельности; объекты деятельности; области (сферы) деятельности; решаемые задачи в повседневной деятельности, класс и уровень их сложности; функции деятельности.

Деятельность офицеров на этом поле характеризуется такими показателями, как: направления деятельности; вид деятельности; тип деятельности; профессионально-важные качества специалиста.

Разработка таких моделей позволяет понять, чем отличаются и, что имеется общего в обликах разных специалистов Внутренних войск, каковы основы и особенности их деятельности.

Несомненно, центральным, системообразующим компонентом любой деятельности является ее цель. Она определяет характер, содержание и направленность решаемых задач офицерами, оказывает влияние на методы и способы их решения.

Единая, обобщенная цель деятельности имеет свою структуру, т.е. частные цели, выполнение которых обеспечивает достижение главной. Совокупность частных целей определяет основное содержание задач профессиональной деятельности офицеров Внутренних войск. Эти задачи имеют различную направленность. Для

облегчения их анализа целесообразно выделить основные области повседневной деятельности и сгруппировать задачи по каждой из них.

Следующим этапом должен стать структурно-деятельностный анализ выделенных внутри областей задач профессиональной деятельности. При этом конечным этапом анализа должно стать выделение всей совокупности частных задач деятельности, имеющих выработанный алгоритм их решения, раскрытие объектов, содержания, форм, средств и методов деятельности при реализации этих алгоритмов.

Важным для формирования требований к подготовке должностного лица должно стать определение основной его функции в решении данной задачи. Кроме того, для определения требуемого уровня подготовки необходимо определить и класс решаемых специалистом задач.

Исследуя деятельность офицеров, военные ученые выделяют три основных направления деятельности: *командное* - связанное с управлением подчиненными коллективами; *инженерное* - связанное с организацией эксплуатации, ремонтом, обслуживанием и хранением вооружения и военной техники (ВВТ); *штабное* - связанное со сбором, обобщением, обработкой и анализом информации [3, 6, 9, и др.].

Направления деятельности, как правило, определяют профиль военного специалиста и отражают содержание и структуру объекта деятельности офицера Внутренних войск.

Объектами деятельности офицеров Внутренних войск являются различные по структуре и объему воинские коллективы, техника и информационные процессы. Они могут быть простыми, единичными объектами (отдельный военнослужащий, образец ВВТ), простыми однородными системами (рядовой состав, техника), сложными разнородными системами (коллектив батальона, система ВВТ полка и др.). Объекты деятельности имеют свои характеристики, которые должен знать субъект. Кроме того, они определяют характер и сложность задач по управлению ими, а также перечень и содержание реализуемых функций деятельности офицеров Внутренних войск.

Для построения «полей деятельности» следует использовать единый классификатор объектов и видов деятельности.

Соотношение реализуемых функций является важнейшей характеристикой деятельности офицера. (Функция - подзадача, которую решает (исполняет) элемент в интересах решения задачи

системы, его предназначение и роль [7]). Они выступают как обобщенные характеристики некоторой совокупности задач, выделяемых по признаку, характеризующему их содержательные особенности и особенности объектов деятельности. Анализ различных источников [3, 6, 10, 11, 12 и др.], позволяет выделить основные из них, наиболее характерные для повседневной деятельности офицеров Внутренних войск.

К ним относятся:

- педагогическая – связанная с обучением и воспитанием подчиненных в процессе повседневной деятельности;
- командно-штабная – связанная с управлением объектами повседневной деятельности;
- административная – обусловленная необходимостью правового регулирования деятельности, проведением кадровых мероприятий, сбором и обработкой информации, доведением решений до исполнителей и контролем за деятельностью частей и подразделений;
- техническая – связанная с эксплуатацией ВВТ подразделения, части;

Отдельно следует сказать об одной функции офицеров – воспитательной. Она является для многих должностных лиц, с одной стороны, вполне самостоятельной, с другой стороны, неразрывно связанной со всеми другими функциями без исключения. В этом и состоит ее особое значение.

Выделение в составе деятельности доминирующих функций будет определять профессиональный облик конкретного специалиста, являться основой формирования его специальности или специализации: педагогической, управленческой, технической и пр. Объекты, содержание, формы, средства и методы деятельности в каждой области определяют требования к структуре и содержанию подготовки офицеров.

В процессе повседневной деятельности офицеры Внутренних войск решают различные по содержанию и степени сложности профессиональные задачи. Их классификация включает следующие классы профессиональных задач:

- алгоритмические (стереотипные) – задачи, решаемые по известному образцу (стандарту, нормативу, шаблону);
- диагностические – типовые задачи, требующие выбора одного из известных способов решения. В зависимости от типа объекта, эти задачи могут быть трех уровней: первый – задачи, связанные с единичными объектами (информация, человек, образец вооружения и

техники); второй – задачи, связанные с простыми однородными по составу системами (информационные массивы, социальные коллективы, системы ВВТ); третий – задачи, связанные с деятельностью в рамках (в составе) неоднородных сложных систем;

- эвристические – задачи, требующие из-за нестандартных условий доработки или видоизменения известных способов их решения;
- творческие – задачи, требующие конструирования объективно нового, до сих пор никем не применяемого решения, либо выявления проблемы и определения пути ее решения.

Подобная классификация носит несколько условный характер, поскольку не представляется возможным описать все множество объектов и ситуаций, предполагающих в каждом конкретном случае определенную структуру алгоритма деятельности специалиста. Однако сама сущность решения задач во многом аналогична и различается способами, приемами и масштабом выполнения.

В то же время, имеющая место в реальной деятельности специалиста неоднородность задач по типу и сложности в представленной классификации отражена с достаточной степенью объективности. Следовательно, данную классификацию можно использовать в проводимом исследовании.

Анализ профессиональных задач по уровню их сложности составляет основу для определения требуемого уровня подготовки офицера, т.е. его квалификации. Квалификация указывает степень сложности систем, которыми офицер способен управлять и, следовательно, те уровни структуры органов военного управления, на которых он способен с заданной эффективностью решать профессиональные задачи.

Совокупность задач по реализации доминирующих функций деятельности определяет ее вид, который позволяет оценить уровень управленческой деятельности офицера Внутренних войск. Основными видами управленческой деятельности являются:

- *руководящая деятельность* – в которой доминируют процессы управления, связанные с перспективами развития организации и ее функционированием в целом;
- *административная деятельность* - процессы управления, связанные с подбором и расстановкой кадров, упорядочиванием рабочего дня, поддержанием воинской дисциплины;

- *организаторская работа* – процессы управления по решению конкретных текущих задач [13].

Разработанная матрица задач профессиональной деятельности должностного лица будет весьма объемной и трудно читаемой. Для устранения этого недостатка предлагается иметь полномасштабное «поле деятельности» только для первичных должностей. Для всех последующих в матрице предлагается оставлять лишь те частные, обобщенные и комплексные задачи, либо их элементы (объекты, формы, средства, методы, характеристики основной функции и т.д.), которые на предшествующей должности отсутствовали. Это значительно облегчит анализ «полей деятельности» и упростит формирование требований к подготовке различных категорий должностных лиц.

С точки зрения психологических особенностей деятельности, целесообразно различать задачи, требующие коллегиального, и задачи, требующие единоличного решения.

При решении задач коллегиального типа выясняется и учитывается мнение подчиненных, которые активно привлекаются к выработке решения.

В решении задач единоличного типа руководитель ориентируется в основном на свое мнение, диктуя его подчиненным.

Соотношение этих задач будет разным для офицеров Внутренних войск различных должностей и звеньев управления. Следовательно, это может служить показателем уровня их управленческой деятельности, который должен учитываться при формировании перечня профессионально важных качеств (ПВК) личности для каждой категории должностных лиц.

Оценка деятельности по видам и типам задач позволяет определить основные типы деятельности офицеров Внутренних войск:

- *исполнительский* – связанный с процессом реализации решений вышестоящего начальника, доведением их до конечного результата;
- *управленческий* – связанный с принятием решения, планированием, постановкой задач, организацией контроля результатов выполнения и корректировкой деятельности.

Определение «полей деятельности» различных должностных лиц и их ПВК должно позволить более объективно сформировать требования к структуре, содержанию и уровню их подготовки.